

ユーザー	近物レックス(株)	殿	シャシ型式	いすゞ/2RG-FSR90S2	(0034M)	サフィックス	MBYS-M						
製品型式	サフィックス	リアドア	サイドドア		断熱厚	テールゲート型式	冷凍機						
	無し	観音	左N01	左N02	右N01	右N02	フロント	ルーフ	サイド	フロア	リヤ	メカ	型式
							0	0	0	21	0	E-TLU10MC	

※重量(積載量)、寸法諸元(全高等)は計算上の値です。
 入荷シャシの状態等によっては実車と異なる場合があります。

C/M高	サフフレーム高	スペース高	煽高さ	煽方開数	内・外	積載ランク	ウイング仕様
75	100	10	700	2	内	MD	ST

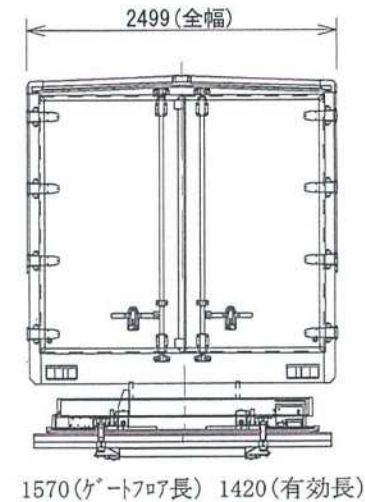
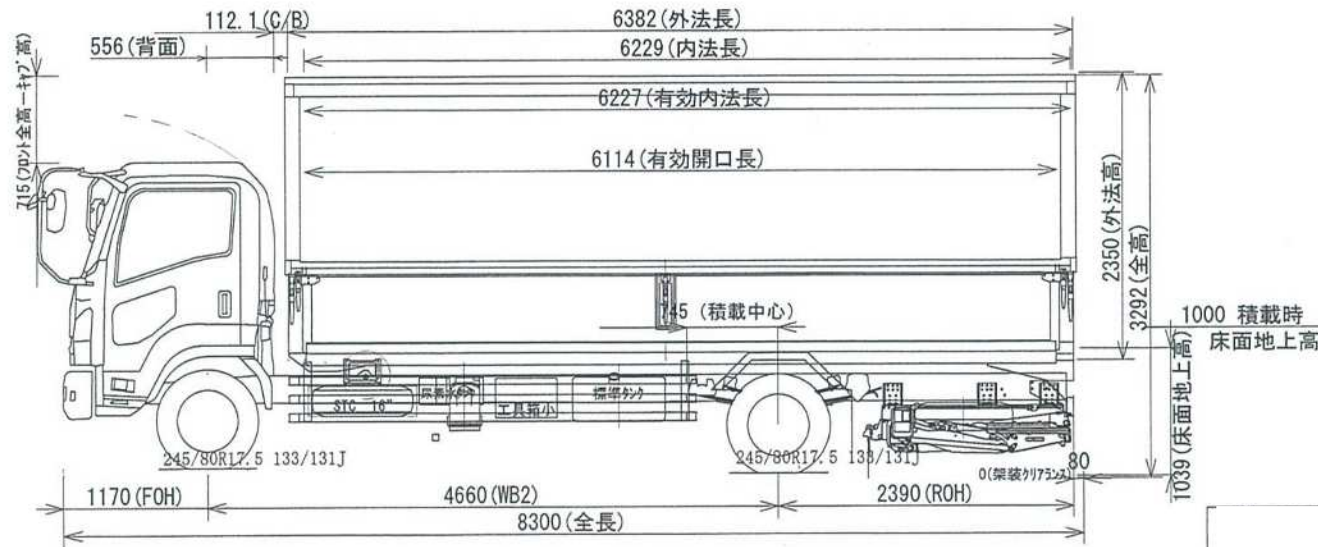
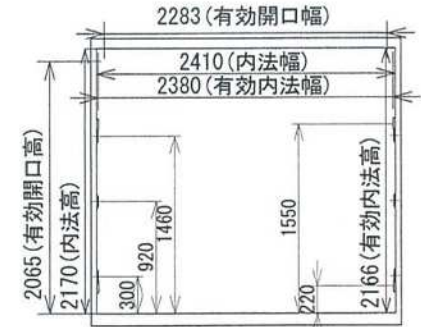
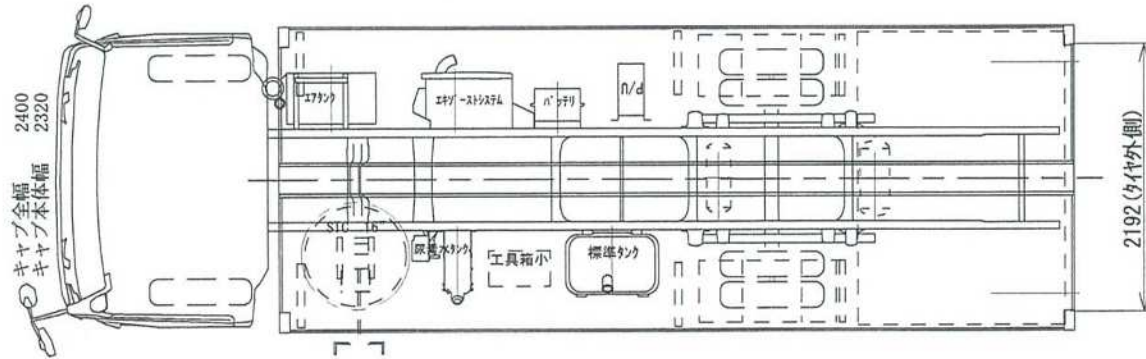

全長	8,300 mm	内法長(有効)	6,229 mm (6,227 mm)	乗員重量	110 kg	車輛総重量	10,980 kg	床面地上高	1,039 mm	リアオーバーハング*	2,390 mm
全幅	2,499 mm	内法幅(有効)	2,410 mm (2,380 mm)	車輛重量	5,920 kg	乗員	2人	キャブバック	112 mm	荷台オフセット	745 mm
全高	3,292 mm	内法高(有効)	2,170 mm (2,166 mm)	最大積載量	4,950 kg	内容積	32.57 m³	キャブ段差	179 mm	転倒角 右 43.0 左 43.0	

上記の諸元は計算上の値です。実車とは異なる場合があります。